

令和6年度入学児 入学説明会要項

《期日》 令和6年2月2日（金）

《会場》 家庭科室

《日程及び内容》

受付	12:50～13:00	（体育館玄関）
家庭教育セミナー	13:00～13:30	（家庭科室） つくば市社会教育指導員
入学説明会	13:35～14:35	（家庭科室）

- 1 学校長あいさつ
- 2 本校教育の概要及び特色について
- 3 諸会計の納入について
- 4 入学前の諸準備と入学後の生活について
- 5 学校生活の紹介
- 6 P T A 活動について
- 7 役員選出・お迎え当番決定

学用品引き渡し 14:40～ （図書室）



輝翔学園
つくば市立柳橋小学校

令和5年度 輝翔学園つくば市立柳橋小学校グランドデザイン

【茨城県教育目標】

- ・ひとりひとりの能力を開発し
豊かな人間性をつちかう
- ・じょうぶな身体をつくり
たくましい心を養う
- ・郷土を愛し 協しあう心を育てる

【学園教育目標】 互いに協働することを通して、
主体的な学びを実現する児童生徒の育成
【学校教育目標】 広い視野と豊かな感性をもち
たくましく生きる児童の育成

【つくば市教育目標】
みんなが幸せを実感で
きる学園・学校・幼稚園
～自己実現できる学校・み
んなで支え合い、みんなが
生き生きした学校～

学校経営の重点

- 1 主体的に学ぶ力を育て
深い学びを引き出す学習の充実
- 2 異年齢集団の活動・学校行事の充実
- 3 安全・安心な教育環境
- 4 小中一貫教育の推進
- 5 教育的ニーズに応じた特別支援教育の視点
- 6 地域・社会とのつながり
- 7 教員の資質向上と働き方改革の推進

児童も教職員も
笑顔のある学校

【組織目標】

- 児童が主体的に学び、「わかる・できる」を
実感できる授業づくり
- 児童同士がつながり、所属感や満足感を
味わえる集団づくり
- 教員の資質向上を目指した働き方改革の一層の
推進

コミュニケーション力・協働(コラボレーション)力・表現(プレゼンテーション)力の育成

主体的・対話的で深い学びの実現を 目指した授業づくり

- 1 「**教えから学びへ**」
 - ・個別最適な学びと協働的な学びの往還
 - ・探究的な学習や体験活動の重視
 - ・課題の工夫と発問、話し合い活動の工夫
- 2 知識及び技能の確実な定着
 - ・基礎基本を充実するためのモジュールの
時間の設定
- 3 教師の指導力の向上
 - ・導入や問い、子どもの発言をひろう・つな
ぐ・広げる・深める工夫
 - ・創造性やコミュニケーション能力を育む
指導の工夫
 - ・ICTの効果的な活用
 - ・高学年の教科担任制導入
- 4 異学年の対話をベースとした学習
 - ・つくばスタイル科における異学年で学ぶ
時間の設定

【校内研修テーマ】

「自ら学び、ともに成長することのできる児童の育成」
～魅力ある柳橋小独自のつくばスタイル科「柳橋プラン」の創造～

<達成目標>

- ・授業が「わかる・できる」 85%以上
- ・自分の思いや考えを表現できる 80%以上

明るく楽しく生活できる集団づくり

- 1 一人一人が認められ、生かされる学級経営
 - ・温かい人間関係づくりと自己有用感の醸成
- 2 いじめ・不登校防止のための取組の推進
 - ・定期的なアンケートと教育相談によるSOSを
だせる環境づくり
 - ・児童主体の「いじめゼロ集会」の実施
- 3 児童会活動の充実 「**管理から自己決定へ**」
 - ・委員会活動を通じた自己決定の場の確保と実践
 - ・高学年のリーダー体験
 - ・児童主体の「全校遊び」の企画と実践
- 4 異学年で行う活動の充実
「**認知能力の偏重から非認知能力の再認識へ**」
 - ・体験活動の重視
 - ・縦割り班で行う遊びの時間、清掃、話し合い
- 5 生活習慣における自己管理能力の育成
 - ・むし歯予防、健康教育に関する授業の充実
 - ・学園栄養教諭と連携した食育指導
- 6 教育的ニーズに応じた特別支援教育の視点
 - ・ユニバーサル・デザイン（焦点化・視覚化・共
有化）と合理的配慮の充実
 - ・チームによる計画的・組織的・継続的支援

<達成目標>

- ・友だちにやさしくできる 85%以上
- ・学校が楽しい 90%以上

小中一貫教育の推進

- ・学園体制の整備充実
- ・小中交流、小小交流の活動
- ・輝翔学園リーダー研修

地域・社会とのつながり

- ・信頼関係の維持、構築
- ・PTA 活動の充実と連携強化
- ・各種通信、HP 等による情報発信
- ・CS 移行への準備
- ・柳橋スクールパートナーの設置

教員の資質向上と働き方改革の推進

- ・校内研修の充実
- ・学校組織マネジメントによる時間
の生み出し
→超過在校等時間月平均4.5時間
以内・年間360時間以内の実現

1 本校教育の概要及び特色ある教育活動について

学校教育目標

広い視野と豊かな感性をもち、たくましく生きる児童の育成

2 職員の構成 令和5年度

校長	田中真樹子	第4学年担任	横山 康治	給食配膳員	白石 紀子
教頭	菊地 英夫	第5学年担任	飯田彩也香	支援員	西脇 香里
教務主任	坪倉 義哲	第6学年担任	鈴木 淳史	支援員	多田 睦子
第1学年担任	石濱 尚美	養護教諭	齋藤 桂奈	支援員	坂巻 優子
第2学年担任	植木 直子	主事	飯野美紗季	学校図書館司書教諭補助員	渡邊 由花
第3学年担任	深谷 顕	教科専科	石濱 君子	理科支援員 学校サポーター	小林美智子
		学校管理員	小倉 和代	学校サポーター	中原ひろみ

3 教室配置図

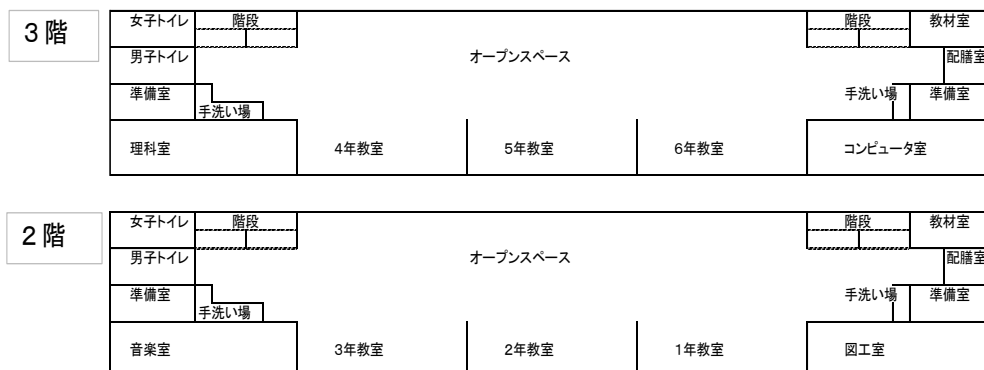

柳橋小学校

施設図

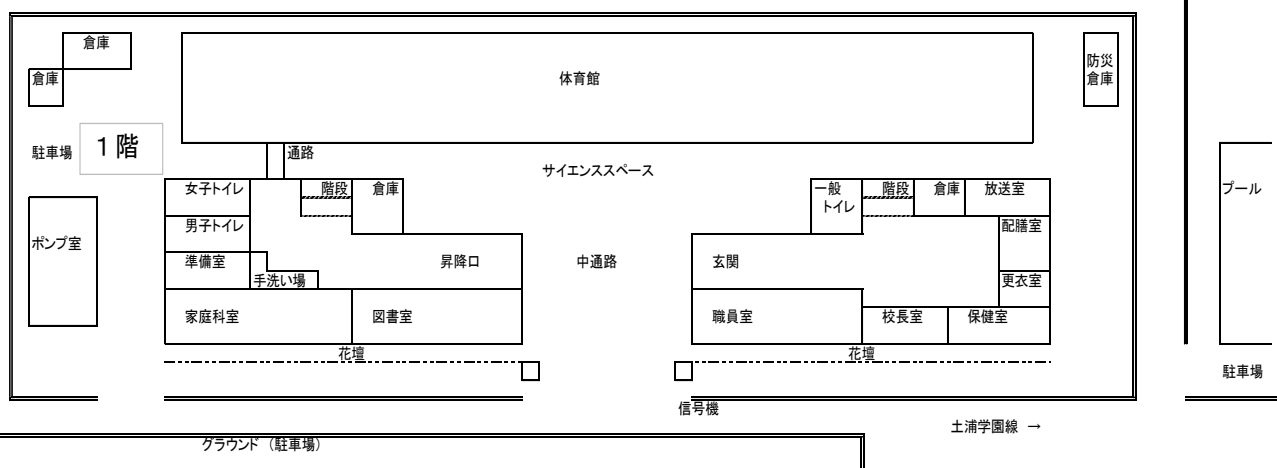

4 入学前の諸準備について

◎お子さまに「学校はいろいろなことが体験できる楽しいところ」という明るい期待をもたせることを第一歩としてください。 参考資料：家庭教育ブック、もうすぐ一年生 ※後日配付

(1) できるようにしていただきたいこと

- 平仮名で書かれた自分の名前を読んだり書いたりできる。
- 「トイレに行きたい」「おなかがいたい」など、思ったことがはっきり言える。
- 「はい」という返事やあいさつがはっきり言える。
- トイレ（和式トイレの練習をお願いします。）や手洗い、歯みがき、食事、着替えなど、自分のことがきちんとできる。
- 信号を見て横断歩道を歩き、渡ることができる。

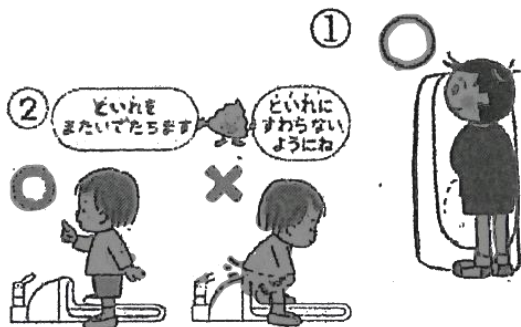

(2) 用意していただきたいもの

① 歯ブラシとコップを入れる袋

- ・歯ブラシとコップが入る大きさです。（巾着型で）
- ・ひもの長さは、袋の大きさに合わせて作ってください。（教室のロッカーに収納します。）

② 防災ずきん（座布団と兼用）

- ・大きさはおおよそ下記の通りです。（市販の物、手作りの物、どちらでも結構です。）
- 平ゴム（2cm程度）の長さは、椅子の背もたれにかけるため、35cm程必要です。

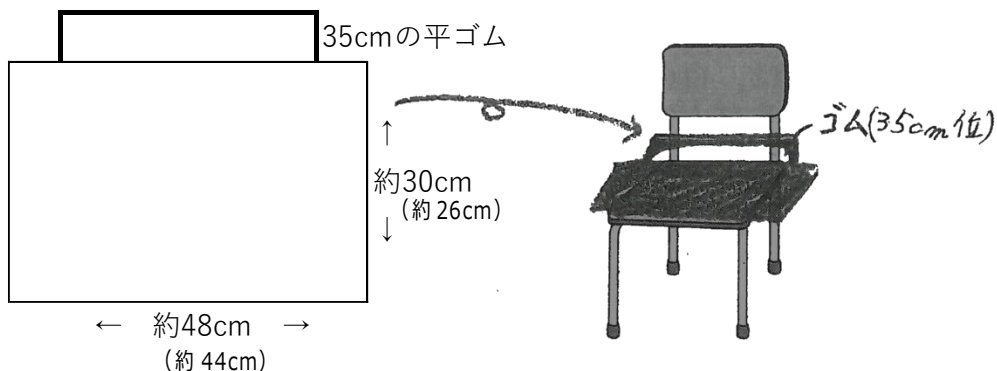

※学用品購入でご案内している商品は、幼稚園から小学校高学年まで使えるサイズのもので、※サイズ【約26cm×約44cm】←このサイズ程度のもので大丈夫です。



「背もたれ」タイプ

どちらのタイプでもかまいません。

「座布団」タイプ

試着を兼ねて、ぜひ、ご家庭で使用方法をお子さんと一緒に確認してみてください。

③給食時のスプーンセットとテーブルクロス

- ・スプーンセットは、つくば市より支給されます。（入学式後）

※画像では、ミントグリーンのケース。※サイズ【たて 22.5cm、幅 6cm、厚み 2.5cm】

- ・テーブルクロスは、毎日使います。

約 40 cm×約 40 cmの大きさの物を
3枚程用意してください。

※縦が多少 40 cmより短いものでも大丈夫です。

- ・スプーンセットとテーブルクロスは、袋に入れて
机の横にフックで下げておきます。
フックと床の間は、最も低い机で 44 cm位です。
床に袋がつかないように出し入れ口のひもの長さを
調節してください。

- ・配膳時の衛生指導のため、マスクを必ず入れてください。（毎日）

※不織布マスクでも布マスクでも可。

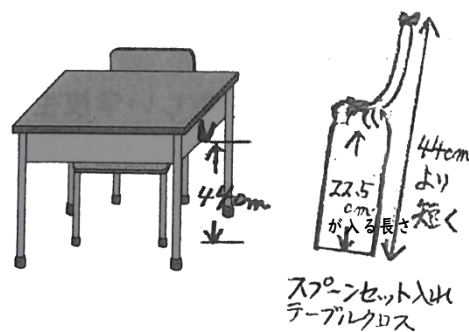

④体育用品

- ・紅白帽子、体育用ジャージ（半袖、半ズボン、長袖、長ズボン）を用意してください。

- ・体育館用シューズは、上履きと兼用です。

※体育用ジャージ、上履きは、「永田屋」さんで取り扱っています。

永田屋 029-836-0066 →次ページ参照

※別紙『学用品一覧（体操着など）』をご覧ください。

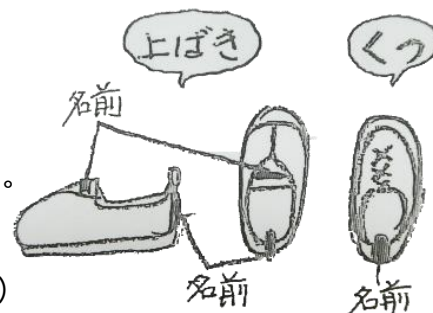

⑤名札

- ・校内だけで使用します。（入学式当日に配付します。）

◎全ての品物にひらがなで名前を記入してください。

清掃時の三角巾着用の廃止について



令和4年度まで、清掃の時間の身支度として「三角巾」を導入してきました。しかし、昨年度から、「三角巾」の新たな購入を廃止し、体育活動や休み時間に使用している「紅白帽子」を兼用することとしました。昼休み後の清掃の時間への、子供達の行動がスムーズになることが期待できるとともに、物価高騰の昨今、節約に貢献できるかと思えます。

なお、すでに三角巾を使用している上学年の児童は、三角巾を使っても使わなくても、どちらでもよいこととしました。昨年度からの6か年計画で、清掃時の身支度を紅白帽子に全面入替・統一しているところです。

令和6年度から全面廃止。ただし、給食用三角巾が必要。（転用可）

《地図：永田屋》



5 入学後の生活について

(1) 登校について

- 登校班による集団登校を実施しています。
- 入学式後に学校で、班や集合場所・時刻を確認する時間をとります。

(2) 下校の仕方について

- 4月10日(水)～12日(金)は、臨時の時間割になります。午前中だけの授業となり、給食後に帰りの会をして下校とする予定です。およそ、13:45ごろ下校です。そのため1年生だけの下校になります。お迎え当番を決めますので、ご協力をお願いいたします。
- その後は、月・火曜日(1・2・3年生で下校)、水・金曜日(1・2年生で下校)、木曜日(全学年一斉下校)となります。

(3) 服装について

- 学校生活における服装は自由です。ただし、活動しやすい服装を心がけてください。体育時は、体育用ジャージを着用させてください。(紅白帽子は学校のロッカーに置いておきます。)
- 通学帽は、黄色い帽子です。(入学式の日に配付の予定)
- 上履きは、白の**ひもなし**タイプで体育館用と兼用のものです。  男女兼用モデル
- 髪を束ねるときは、飾りのついていないゴムをご使用ください。
- ランドセルには、キーホルダー等をつけず、確実に防犯ブザーが使えるよう、防犯ブザーのみをつけるようにしてください。(お守りはランドセルポケットなど、内側に。)

(4) 教科書や学習用具について

- 教科書は、入学式の日に無償で給与されます。
- ノート、鉛筆など、4月当初に必要な品物については、別紙『新入生用 学用品一覧』をご覧ください。
※鉛筆は、持つ部分が六角形などの角があるものだと、学習中に机の上を転がって床に落ちることが少なくなります。
- その後必要になる学習用具については、その都度担任から連絡いたします。
- クレヨンは大きい方（16色入り）を購入してください。
- のり（液体）の中ぶたは取り除いておいてください。
- 筆箱は箱型のもので、ふたに磁石が付いているものをご準備ください。
※鉛筆5本、赤青鉛筆がそろっているかが確認しやすいため。
- 入学式の日、ぞうきんを3枚持たせてください。2枚には記名をお願いします。

(5) 1日の日課について

- 現在、すべてノーチャイムで行っています。
- 1年生の時間割は、新年度になってから確定しますので、その後で配付します。

6 保健関係

明るく楽しい学校生活を送るために、健康管理はとても重要なことのひとつです。特に、入学したての頃は、新しい生活に慣れるための大切な時期ともいえます。

(1) 朝の家庭での健康観察

毎朝、お子さんの様子を見てください。医療アプリ「LEBER」の登録をお願いしていますが、欠席連絡用として使用することができます。（入学後、登録のお知らせを配付いたします。）具合の悪い時（風邪と同様の症状を含む）には無理に登校をさせず、学校での集団感染予防にもご協力をお願いいたします。

・保健室での応急処置

病気やケガがあったとき、応急処置を行います。しかし、学習が続けられないときや大きなケガで病院に行く必要がある場合は、ご家庭に連絡をしますのでお迎えをお願いします。つながりやすい緊急連絡先を明確にしておいてください。

※病気でのご家庭への連絡の目安として、37.5℃を超える発熱、超えない場合でも、活動の様子や食欲の有無を確認し、連絡することがあります。ご了承ください。

(2) 児童保健調査票

健康状態を知るうえで大切な資料となりますので、正確にご記入ください。特に食物アレルギーがある場合や、持病があり配慮が必要な事がある場合など、できるだけ詳しくご記入をお願いいたします。

(3) 健康手帳

入学後、6年間の健康や成長を記録する手帳です。通常学校で保管しますが、健康診断が終わった時や、身体測定が終わった後等、ご家庭に持ち帰ります。

(4) 日本スポーツ振興センター

学校の管理下においての、子どもが災害にあった場合に医療費や見舞金が出る制度です。例えば、登下校中のケガや、校外学習でのケガも含まれます。掛け金460円で基本は全員加入していただいています。

(5) その他

- ・着替えの必要な方はご用意ください。保健室でお預かりします。
- ・学校感染症にかかった場合は、速やかに学校へお知らせください。

* 本校の学校医・学校歯科医・学校薬剤師

学校医	和田 由香 先生
学校医	長澤 徳子 先生
学校歯科医	豊福 偉大 先生
学校薬剤師	池浦 芳子 先生

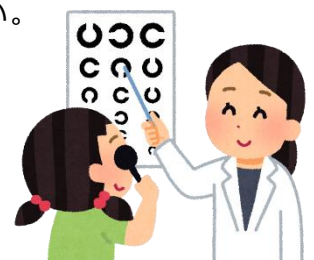

7 諸会計の納入について

○毎月の定期集金について

- ①毎月5日が引き落とし日です。土・日・祭日の場合は翌日になります。
- ②初回引き落とし予定日は、5月7日（火）になります。
- ③銀行口座振替となりますので、別紙「学費等引落しのための常陽銀行への口座振替依頼申込実施のお願い」に記載のQRコードからの登録をお願いいたします。
- ④万が一引き落としができなかった場合には、現金での納入となります。金銭を学校にもってこないよう配慮しておりますので、引き落とし日前に口座への入金をご確認ください。
- ⑤毎月の引き落とし金額について（参考：下の表は令和5年度のもの）

引き落とし月	5月	6月	7月	9月	10月	11月
学級費	400円	400円	400円	400円	400円	400円
教材費	7,300円	0円	0円	7,300円	0円	0円
P T A会費	1,000円	1,000円	1,000円	1,000円	1,000円	1,000円
旅行積立費	1,500円	1,500円	1,500円	1,500円	1,500円	1,500円
手数料	55円	55円	55円	55円	55円	55円
合計	10,255円	2,955円	2,955円	10,255円	2,955円	2,955円

○このほかに給食費が引き落とされますが、学校諸会計とは別扱いになります。

○教材費は、各学年で使用する教材に応じて引き落とし金額が異なります。ご注意ください。

○上の学年に兄、姉がいる場合は、P T A会費を除いた金額になります。

※5月と9月には教材費が引き落とされます。（高額になりますので、口座の残高を確認してください。）

※常陽銀行学費振替につきましては、つくば市立小中学校は、一律に、児童生徒1名につき55円の手数料が差し引かれます。引き落としができず、現金でいただく場合も徴収となりますので、よろしくお願いいたします。

8 全校メール配信について

○本校では、緊急時（行事の実施・登下校時刻の変更・災害・不審者情報等）に、全校メール配信を行っています。登録していただきますと、緊急時に携帯電話にメールで連絡が入ります。お子さんがいる学年それぞれに登録をお願いいたします。

【お願い】

○本日、帰宅後に『緊急情報メール』の登録手続きをお願いします。
今後、新型コロナウイルスの感染再拡大など不測の事態により、入学式を含めた学校行事を変更する可能性があります。そうした場合の連絡手段として、緊急情報メールを活用します。次のページをお読みいただき、必ず登録の手続きをお願いします。登録する**配信グループ**は「令和6年度新入生」となります。

「茨城県教育委員会 緊急情報メール」の登録の仕方

1 新規登録 ※上の学年に兄弟がいる場合でも、必ず登録してください。

- 本サービスはメールが受信できる環境であれば、いずれのパソコン、携帯電話、スマートフォンからでもご利用できます。
- 携帯電話のメールを登録する方も登録はパソコンで行うのが便利です(下記①～⑨参照)

①下記 URL または、右の QR コードから読み取った URL にアクセスします。

登録 URL <https://www.oshirase.edu.pref.ibaraki.jp/>

QRコード



- ②「保護者情報の新規登録はこちら」をクリックします。
- ③学校登録コード「**35766938**」（半角）を入力し、「登録情報画面へ」をクリックします。
- ④お子さんの氏名や配信グループ、配信先のメールアドレス（3 つまで）を入力して「入力内容確認」をクリックします。
- ⑤入力した内容と利用規約を確認し、仮登録☆ボタンを実行します。
- ⑥登録完了画面が表示されます。内容を確認し画面を閉じます。
- ⑦「【緊急情報メール配信システム】仮登録ありがとうございます」という件名のメールが、入力したメールアドレスに送信されますので、「確認用 URL」をクリックします。
- ⑧確認用 URL にアクセスすると**本登録**が完了となります。登録手続きは終了です。
- ⑨仮登録のメールが届かない場合、登録に失敗した可能性があります。

入力したメールアドレスが間違っている。

迷惑メールとしてはじかれている可能性があります。迷惑メール設定で下記の受信アドレスを受信許可にし、①～⑧の手順で再度登録を行ってください。

受信ドメイン:oshirase.edu.pref.ibaraki.jp

受信アドレス : ibakyo@oshirase.edu.pref.ibaraki.jp

設定変更の方法については、お使いの携帯電話会社にお問い合わせください。

2 注意事項

- 登録やメール受信にかかる通信料は利用者の負担となります。ご了承願います。
- メール配信は、通信回線や混雑状況により遅れることや、配信されないことがあります。
- 必ず利用規約をご確認の上、登録してください。
- ◎ 2 / 20 (火) にテストメールを配信いたします。
それまでに登録を完了するようお願いいたします。

9 P T A 活動について

※職名や組織の後の数字は、人数を表しています。

【組織】

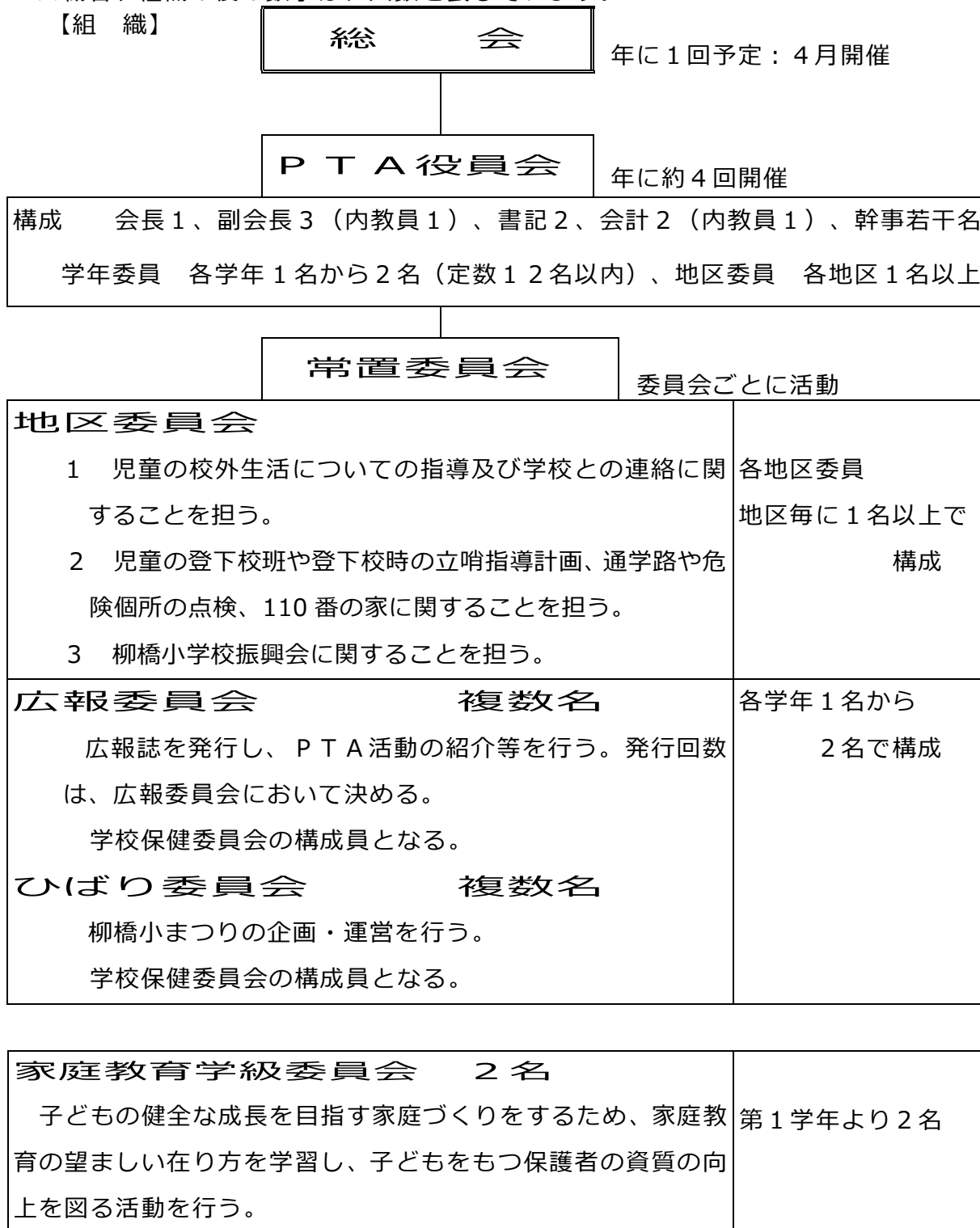

※家庭教育学級は P T A 組織とは、別組織になります。

※おやじの会という有志の会があります。

- 毎月1日（月初め）を交通安全の日として、地区ごとに登校指導を行います。
- 年度始め（4月）と夏休み明けには、約1週間にわたり、地区毎に登校指導を行います。

10 諸連絡

(1) お渡しする書類について (説明会時)

- 「家庭環境調査票」は、ご記入の上、入学式当日に受付に提出してください。
 - ・氏名、住所、生年月日は、戸籍通り正確に記入してください。
 - ・緊急連絡先 (携帯電話番号等も可) を忘れずに記入をお願いします。

(2) 入学式について ※予定

①日 時 令和6年4月9日(火) 受付 8:20~8:30
写真撮影 8:40~9:00 予定
(新入生・保護者・校長・担任)
入学式 9:30~

②場 所 本校体育館

学年委員・家庭教育学級委員の選出

役員	名前	電話番号	児童名
学年委員			
家庭教育学級委員			

お迎え当番の決定

地区(方面)	4月10日(水)	4月11日(木)	4月12日(金)
大白裕 平			
学園台			
山中 新井			
柳橋(柳芝)			
上横場			
柳橋2			

※お迎え当番は、各地区ごとに決めていただきます。児童クラブ等を利用される方は、地区の方と相談し、決定してください。

※学年委員・地区委員の皆様へ

- ・2月16日(金)16:00より新旧役員の引継ぎ会を各教室や図書室等で行います。ご出席くださいますよう、お願いいたします。
- ・都合がつかない場合には、どなたか代理の方が出席くださいますよう、お願いいたします。

新入生用 学用品一覧

□入学説明会後の学用品販売は、「事前予約制」となります。別紙や右側にある2次元コードからお買い求めください。

《入学式までに全員用意していただきたいもの》

- No.1～9までは、学習指導や生活指導を進める上で同じものが必要になりますので、全員購入してください。
- No.10～24までは、同じ内容の学用品をご用意くださるようお願いいたします。すでに持っていたり、卒業されたお子さんの品が使用できたりする場合には、新しく購入する必要はありません。



予約注文フォーム

<https://bit.ly/3PVq0f9>

学校コード S040

No	品名	規格	価格（税込み）
1	「ひらがなとすうじ」練習帳		420円
2	フェルトかきかたペンセット	2本組（太・細）	200円
3	連絡帳	B5 たて10行	160円
4	連絡袋	A4 マチ付	310円
5	入門期ノート（国語）	8マスリーダー入り	160円
6	入門期ノート（算数）	6マスリーダー入り	160円
7	入門期ノート（自由）	B5 無地	160円
8	書き方鉛筆	4B太軸	60円
9	赤青鉛筆	六角タイプ	70円
		小計	1,700円
10	超軽量あぶらねんど		580円
11	ねんどケース（へら付き）	プラスチック製	270円
12	工作板（カッターマット付き）	260×320×3mm	520円
13	工作用はさみ（右利き・左利き）	フッ素加工	400円
14	図工クレヨン	16色	750円
15	工具箱	机の引き出し用ケース A4サイズ	660円
16	色鉛筆（全部が芯）※クヒ°-ハ°ンシル	12色+3色程度	920円
17	液体のり	50g程度	200円
18	鉛筆	2B太軸 六角	60円
19	セロハンテープ小巻（カッター付き）	幅12、15、18mmのいずれか	220円
20	鍵盤ハーモニカ		5,300円
21	探検バック（生活科バック）	A4横型	860円
22	子供用防災ずきん（カバー付き）	背もたれカバー付き	2,900円
	単品の場合	→防災ずきん →背もたれカバー	(2,000円) (900円)
		小計	13,640円

学用品一覧（体操着など）

《入学式までに全員に用意していただきたいもの》

○No. 1～6は、全員購入してください。

既に持っていたり、卒業されたお子さまの品が使用できたりする場合は、新しく購入する必要はありません。

No	品名	規格	価格（税込み）
1	紅白帽子	M～LL	770円
2	半袖シャツ	120／130	2,310円
		140／150	2,420円
		SS、S、M、L、LL	2,750円
		3L～4L	3,200円
3	セミーフパンツ （半ズボン）	120／130	2,200円
		140／150	2,310円
		SS、S、M、L、LL	2,640円
		3L～4L	3,090円
4	長袖体操服	120cm～	3,399円
		140cm～	3,619円
		SS、S、M、L、LL	3,960円
		3L～4L	4,410円
5	長ズボン	120cm～	2,750円
		140cm～	2,970円
		SS、S、M、L、LL	3,399円
		3L～4L	3,840円
6	上履き兼体育館用シューズ		2,420円

※価格について……令和6年度5月31日までは、現在の価格を据え置き、6月1日から値上がりする予定とのことです。

教育課程

【令和5年度 1年生の時間割表】

		令和5年度 第1学年 じかんわり				
		月	火	水	木	金
とうこう8:10						
		あさのかい 8:10~8:25				
1	8:25	こくご	さんすう	こくご	こくご	こくご
	9:10					
2	9:15	さんすう	どうとく	しょしゃ	つくばすたいる	たいいく
	10:00	ぎょうかんやすみ				
3	10:25	ずこう	こくご	おんがく	せいかつ	さんすう
	11:10					
4	11:15	ずこう	たいいく	さんすう	せいかつ ・ こくご	こくご
	12:00	「しゅうじゅく・はってん・ちからだめし」のじかん 12:00~12:15				
		きゅうしょく ひるやすみ せいそう				
5	13:45	13:15		13:15		
	14:30	せいかつ 14:00	こくご	がっかつ 14:00	たいいく	おんがく
かえりのかい		14:00~14:10	14:30~14:40	14:00~14:10	14:30~14:40	14:30~14:40
	げこう	げこう 14:20 1・2・3年	げこう 14:50 1・2・3年	げこう 14:20 1・2年	げこう 14:50 全学年	げこう 14:50 1・2年

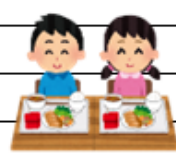

【年間行事予定】

☆保護者参加を通知するもの（一部通知を含む）

★保護者ボランティアを募集するもの

	4	5	6	7	8	9					
1 土	月	清室調べ 委員会活動● 希望面談●	1 木	プール清掃(業者を想定)	土	1 火	金	夏休み明け集会 ☆校務等 自動車図書館14:00	1		
2 日	火	希望面談●	2 金	プール清掃⑤⑥456年 自動車図書館14:00	日	2 水	土		2		
3 月	水	憲法記念日	3 土		月	3 木	日		3		
4 火	木	みどりの日	4 日		火	☆PTA役員会	4 金	自動車図書館14:00	4		
5 水	金	こどもの日	5 月	清室調べ 委員会活動●	水	☆防犯パトロールの会総会 ☆柳橋小協賛会総会	5 土	火	5		
6 木	土	学年始休業最終日	6 火		木	社会体験宿泊学習6年	6 日	水	6		
7 金	日	新任教員、始業式 ☆校務等● 自動車図書館14:00	7 水		金	社会体験宿泊学習6年 自動車図書館14:00	7 月	木	7		
8 土	月	クラブ活動●(組織、計画) 希望面談● 歯科検診9:00 ☆PTA本部役員会	8 木	もくもく	土		8 火	金	8		
9 日	火	読み聞かせI 希望面談● 眼科検診13:20	9 金	南郷5大会5年	日		9 水	土	9		
10 月	水	☆人学式AM、啓志式PM 5,6年☆校務等●	10 土		月	クラブ活動●	10 木	日	創立記念日	10	
11 火	木	給食開始 清室調べ ☆校務等● 縦割り活動練習、掃除分担	11 日		火	読み聞かせIII	11 金	山の日	月	クラブ活動●	11
12 水	金	☆校務等● 身体測定②6年③5年	12 月	クラブ活動●	水		12 土	閉庁日	火	読み聞かせIV	12
13 木	土	身体測定②4年③3年	13 火	読み聞かせII	木	もくもく	13 日	閉庁日	水		13
14 金	日	身体測定②1年③2年 1年生を迎える会:もくもく ☆PTA本部役員会	14 水		金		14 月	閉庁日	木	もくもく	14
15 土	月	☆田部中PTA総会	15 木	プール使用開始予定日	土		15 火	閉庁日	金	1,2年校外学習 仮 自動車図書館14:00	15
16 日	火		16 金		日		16 水	閉庁日	土		16
17 月	水	委員会活動●(組織、計画)	17 土		月	海の日	17 木		日		17
18 火	木	全国学調6年(国算) 聴力検査①②1-3年③5年	18 日		火	☆校務等●	18 金	自動車図書館14:00	月	敬老の日	18
19 水	金	交通安全教室①④	19 月		水		19 土	☆PTA奉仕作業	火		19
20 木	土	☆PTA奉仕作業 ★資源物回収 ☆児童委員会引継ぎ・計画	20 火		木	夏休み前集会 縦割り班活動	20 日	☆PTA奉仕作業予備日	水		20
21 金	日	自動車図書館14:00	21 水		金	夏休休業日開始 自動車図書館14:00	21 月		木	☆PTA本部役員会	21
22 土	月	☆授業参観日 ☆学級懇談会 ☆PTA総会	22 木	運動会係打合せ 職員打合せ(運動会)	土		22 火		金		22
23 日	火		23 金	自動車図書館14:00	日		23 水		土	秋分の日	23
24 月	水	振替休業日(PTA総会)	24 土	市P連定期連絡会①	月		24 木		日		24
25 火	木	家庭確認●、水曜時間 全国学調6年(質問わいわ)	25 日		火	☆保護者面談●	25 金		月		25
26 水	金	家庭確認●、水曜時間 内科検診13:00	26 月		水	☆保護者面談●	26 土		火		26
27 木	土	家庭確認●、水曜時間	27 火	☆★運動会 平日開催	木	☆保護者面談●	27 日		水		27
28 金	日	希望面談●	28 水	☆★運動会予備日	金	☆保護者面談●	28 月		木	縦割り班活動	28
29 土	月	昭和の日	29 木	振替休業日(運動会)	土	☆学校保健委員会 ☆PTA本部役員会	29 火		金	自動車図書館14:00 ☆PTA役員会	29
30 日	火		30 金	プール水抜き	日		30 水		土		30
31 月	水		31 日		月		31 木	夏休休業日最終日			31
		16(1,2,3,4年15)	20		22	13				20	
		・引渡し訓練	・市教研総会(5/8) ・小中合同あいさつ運動 ・いじめゼロ集会 ・原検査2次	・6年 宇護海上記録会*Bus ・救急隊申請書 ・3年 春*海陸上体験*Bus ・縦割り班交流給食 ・4年 海水場見学*Bus ・4年 こみゆ球場見学*Bus ・ハートの日●	・着衣泳 ・学園地域防災会議 ・6年 良環見学*Bus	・小中リーダー研修会	・地域防災訓練 ・身体測定1-6年				

	10	11	12	1	2	3
1 日	水		1 金 校内持久走大会	月 元日 閉庁日	1 木	金
2 月	木		2 土	火 閉庁日	2 金	土
3 火	金	文化の日	3 日	水 閉庁日	3 土	日
4 水	土		4 月	木	4 日	月
5 木	日		5 火	金	5 月	火
6 金	月	清潔調べ 委員会活動①(5年抜き) 自然体験宿泊学習5年	6 水	土	6 火	水
7 土	火	読み聞かせⅤ 自然体験宿泊学習5年	7 木	日	7 水	木
8 日	水		8 金	月 成人の日	8 木	金
9 月	木	☆二者三者面談①40分5時間	9 土	火 冬休み明け集會 登校指導	9 金	土
10 火	金	☆二者三者面談②40分5時間	10 日	水	10 土	日
11 水	土		11 月	木	11 日	月
12 木	日		12 火	金	12 月	火
13 金	月	茨城県民の日	13 水	土	13 火	水
14 土	火	☆資源物回収	14 木	日	14 水	木
15 日	水	☆二者三者面談③40分5時間	15 金	月	15 木	金
16 月	木	☆二者三者面談④40分5時間	16 土	火	16 金	土
17 火	金	☆学校公開日AM、柳小まつり PM	17 日	水	17 土	日
18 水	土		18 月	木	18 日	月
19 木	日		19 火	金	19 月	火
20 金	月	3,4年校外学習 仮	20 水	土	20 火	水
21 土	火	持久走大会試走	21 木	日	21 水	木
22 日	水		22 金	月	22 木	金
23 月	木	勤労感謝の日	23 土	火	23 金	土
24 火	金	市プレゼンテーションコンテスト ※予定	24 日	水	24 土	日
25 水	土		25 月	木	25 日	月
26 木	日		26 火	金	26 月	火
27 金	月		27 水	土	27 火	水
28 土	火		28 木	日	28 水	木
29 日	水		29 金	月	29 木	金
30 月	木	☆PTA本部役員会	30 土	火	30 閉庁	土
31 火	金		31 日	水	31 閉庁	日
	21	20	16	17	19	16(6年12)
	→科学フェスティバル →5年 工場見学*Bus →3年 スーパー見学*Bus	→6年 エコクッキング ★小中合同あいさつ運動 →薬物乱用防止教室5,6年 →ハートの日②	→3年 消防署見学*Bus ★小中合同ボランティア清掃 →6年 グループホーム訪問	→新7年生保護者、児童対象説明会6年 →劇団四季観劇 →国際理解教室 →身体測定1~6年		→小中連絡会 →事務引継ぎ



【お願い】 この要項を入学説明会の際に、ご持参ください。